



---

Ajuntament de Mataró

***REGLAMENT DELS CEMENTIRIS MUNICIPALS  
DE L'AJUNTAMENT DE MATARÓ***



**REGLAMENT DELS CEMENTIRIS MUNICIPALS  
DE L'AJUNTAMENT DE MATARÓ**

<b>EXPOSICIÓ DE MOTIUS</b> .....	<b>4</b>
<b>TITOL I</b> .....	<b>8</b>
<b>DISPOSICIONS GENERALS</b> .....	<b>8</b>
Article 1. Àmbit del reglament .....	8
Article 2. Drets i obligacions.....	8
Article 3. Prohibicions.....	9
Article 4. Registre General de Sepultures. ....	9
<b>TITOL II</b> .....	<b>10</b>
<b>DE LES INSTAL·LACIONS AUXILIARS</b> .....	<b>10</b>
Article 5. Capella.....	10
Article 6. Dipòsit de cadàvers i enterrament .....	10
<b>TITOL III</b> .....	<b>11</b>
<b>DEL DRET FUNERARI</b> .....	<b>11</b>
<b>Capítol I.- Del dret funerari en general</b> .....	<b>11</b>
Article 7. El dret funerari.....	11
Article 8. Titulars del dret funerari.....	11
Article 9. Adjudicació .....	11
Article 10. El títol del dret funerari. ....	12
Article 11. Deteriorament, errors i sostracció del títol .....	13
<b>Capítol II.- Concessió del dret funerari</b> .....	<b>13</b>
Article 12. Classes .....	13
Article 13. Concessió de caràcter permanent. ....	13
Article 14. Concessió de caràcter temporal .....	15
Article 15. Concessió de caràcter provisional .....	15
<b>Capítol III.- Transmissió del dret funerari</b> .....	<b>16</b>
<b>Secció Primera.- De la transmissió del dret funerari en general</b> .....	<b>16</b>
Article 16. Transmissió .....	16
<b>Secció Segona.- Transmissió del dret funerari <i>mortis causa</i></b> .....	<b>16</b>
Article 17. Formes de la transmissió del dret funerari <i>mortis causa</i> . ....	16
Article 18. Successió testamentària o <i>ab intestato</i> . ....	16
Article 19. El beneficiari. ....	17
<b>Secció tercera.- Transmissió del dret funerari <i>inter vivos</i></b> .....	<b>19</b>
Article 20. Titulars de la transmissió del dret funerari <i>inter vivos</i> .....	19
Article 21. Formes de transmissió. ....	20
<b>Secció quarta.- Transmissions provisionals</b> .....	<b>20</b>
Article 22. Supòsits de transmissió provisional.....	20
Article 23. Procediment de les transmissions provisionals. ....	21
<b>Capítol IV.- Extinció del dret funerari.</b> .....	<b>21</b>
Article 24. Causes d'extinció del dret funerari. ....	21
Article 25. Acabament del termini i de les pròrrogues concedides .....	22
Article 26. Abandonament de la sepultura i caducitat del dret.....	22
Article 27. Renúncia del dret funerari. ....	23
Article 28. Declaració de ruïna i caducitat del dret. ....	23
Article 29. Rescat del dret funerari.....	23
<b>TITOL IV</b> .....	<b>23</b>



<b>DE LES INHUMACIONS, EXHUMACIONS I TRASLLATS.....</b>	<b>23</b>
Article 30. Definició de cadàver.....	23
Article 31. Obertura de sepultures .....	24
Article 32. Inhumació.....	24
Article 33. Exhumació.....	25
Article 34. Els trasllats .....	25
<b>TITOL V.....</b>	<b>26</b>
<b>CONSTRUCCIONS FUNERÀRIES I MANTENIMENT DE CEMENTIRI.....</b>	<b>26</b>
Article 35. Obres de reforma de nínxols i osseres i col·locació de làpides. ....	26
Article 36. Obres de construcció i manteniment de mausoleus.....	26
Article 37. Tombes .....	27
Article 38. Normes de seguretat en la construcció .....	27
Article 39. Plantacions.....	28
Article 40. Responsabilitat per danys.....	28
<b>TITOL VI.....</b>	<b>29</b>
<b>DEL SERVEI DE CREMACIÓ DE CADÀVERS I RESTES HUMANES.....</b>	<b>29</b>
<b>Secció Primera. – Dels tràmits per a la sol·licitud del servei .....</b>	<b>29</b>
Article 41. ....	29
Article 42. ....	29
Article 43. ....	30
Article 44. ....	30
Article 45. Autorització del servei .....	30
Article 46. Contractació del servei.....	30
Article 47. Realització del servei .....	31
Article 48. Tarifes .....	31
Article 49. Registre de cremacions .....	32
Article 50. Arxiu d'expedients.....	32
<b>DISPOSICIONS ADICIONALS .....</b>	<b>32</b>
<b>DISPOSICIÓ TRANSITÒRIA .....</b>	<b>32</b>
<b>DISPOSICIÓ DEROGATÒRIA .....</b>	<b>33</b>
<b>DISPOSICIÓ FINAL.....</b>	<b>33</b>
<b>ANNEXES .....</b>	<b>33</b>



## EXPOSICIÓ DE MOTIUS

- I -

Entre les competències municipals, la de cementiri i serveis funeraris és una de les que tenen més tradició. La convivència de disposicions civils i religioses sobre els cementiris té lloc a partir del segle XIX, en tant en quant amb anterioritat a la revolució liberal els cementiris eren exclusivament eclesiàstics.

A Mataró el cementiri catòlic, denominat cementiri dels Caputxins va ser iniciat l'any 1817 i des d'aquell moment ha vingut prestant serveis a la població. Així mateix a partir de 1876 es va iniciar la construcció del cementiri municipal o civil situat al costat del catòlic. Del cementiri dels Caputxins es conserva un "Reglamento Particular de Cementerios Católicos de Mataró" de 1920, en el qual s'indica que "siendo la parroquia propietaria del cementerio porque la construyó a su costa, a ella le corresponde igualmente la administración económica, la conservación y la vigilancia del mismo". D'altra banda també es té constància de l'existència d'un "Reglamento del Cementerio Municipal de Mataró" de l'any 1879, en el qual s'enterraven "decorosamente los cadáveres de los que mueran fuera del gremio de la Iglesia Católica", en "el terreno que existe cercado extramuros de esta Ciudad y a espaldas del cementerio católico". Aquests dos cementiris constitueixen l'actual cementiri municipal dels Molins, els quals van ser cedits per la parròquia de Santa Maria a l'Ajuntament de Mataró, qui els acceptà en acord Plenari de 4-11-1982.

Amb posterioritat l'Ajuntament de Mataró va construir un nou cementiri que porta el nom de la seva ubicació. És el cementiri del Torrent de les Valls, que va començar a prestar serveis des de l'any 1992.

El règim jurídic del cementiri dels Molins i del cementiri de les Valls ve regulat de forma separada per dos Reglaments, de 1983 i 1993, respectivament. Les diferències existents entre ambdós Reglaments venen donades per l'evolució històrica del dret mortuori, en especial pel que fa a la configuració de la concessió del dret funerari. El present Reglament es dicta precisament per unificar la regulació d'ambdós cementiris, amb especial incidència en les concessions, transmissions i extincions dels drets funeraris, les inhumacions, exhumacions i trasllats i finalment sobre les construccions funeraris i el manteniment dels cementiris.



## - II -

Històricament, tant en les disposicions reguladores dels cementiris com en el llenguatge popular, sempre s'ha parlat de la "propietat de les sepultures", la qual cosa ha donat lloc a una certa confusió sobre les característiques d'aquesta propietat en relació als béns sobre els que recauen. En resposta a aquesta situació paradoxal, el Reglament de 1920, tot i haver-se dictat per les autoritats eclesiàstiques, afirmava : *"Al hablarse de la compra de terrenos o sepulturas en un Cementerio, no debe entenderse en el verdadero sentido legal la palabra "propiedad". Aquello no es una venta, porque si bien el terreno para la sepultura se transfiere mediante un tanto convenido, no es la propiedad efectiva, como se entiende en rigor en derecho, lo que se traspasa, si no el uso que es cosa muy diferente. Se compravende el privilegio de tener allí la sepultura con preferencia a otros, no el terreno, pudiéndose traspasarse a tercera persona mediante un título cualquiera de transmisión legal, venda, legado, etc., respetando siempre el nuevo adquirente los restos si los tuviera por la inviolabilidad de la sepultura"*. En definitiva el Reglament recorda el caràcter de *res extra commercium* que tenen les sepultures com a lloc sagrat on s'enterraven els cadàvers.

La naturalesa jurídica com a bé de domini públic dels cementiris municipals és indiscutible. L'Ajuntament de Mataró té afectats els terrenys que ocupen aquells al compliment d'un servei municipal de caràcter mínim i obligatori, d'acord amb el que disposa l'article 26 de la Llei Reguladora de les Bases de Règim Local de 1985.

Els drets funeraris sobre sepultures concedits al llarg del temps en un i altre cementiri tenen lògicament diferències substancials degut a la diferent època a la que respon. Així en el cementiri municipal de Molins (Caputxins), el dret sobre la sepultura ha consistit en un "títol de propietat" que, com ja s'ha indicat fa referència a un domini útil per un període indefinit, corresponent el domini directe a l'Ajuntament de Mataró. En canvi en el cementiri municipal del Torrent de les Valls els drets sobre sepultures es denominen "títol de concessió regular" per un termini màxim de 99 anys.

L'acte administratiu d'atorgament d'un dret funerari presenta la naturalesa d'una concessió administrativa demanial, relativa a l'ús privatiu sobre una porció del domini públic. La jurisprudència del Tribunal Suprem ha sostingut que la propietat sobre les sepultures és especial



i *sui generis* i que en la regulació del dret funerari conviuen drets privats i disposicions de dret públic de difícil interrelació. Aquesta jurisprudència ha manifestat en reiterades ocasions que les propietats o adquisicions a perpetuïtat no són una propietat privada de l'enterrament al ser incompatibles amb el caràcter inembargable, imprescriptible i inalienable del domini públic del cementiri. Per tant, l'adquisició a perpetuïtat no suposa una vigència indefinida durant cents anys i s'ha d'entendre que existeix un límit màxim temporal de 99 anys transcorreguda la qual tindria lloc la prescripció immemorial, la qual cosa no és admissible al ser béns de domini públic, pel que transcorregut el termini, s'ha d'entendre recuperada la lliure disposició sobre l'enterrament per les autoritats municipals.

La concessió demanial es caracteritza essencialment per ser un contracte administratiu que crea un dret real administratiu. Aquest dret real té naturalesa administrativa, no només perquè recau sobre el domini públic, sinó en virtut de les prerrogatives que té l'Administració local com a titular de la policia administrativa dels cementiris.

Efectivament, els béns de domini públic estan fora del tràfic jurídic privat, però això no impedeix el reconeixement d'un tràfic jurídic-públic de les concessions demanials, el qual per la seva naturalesa ha de ser intervingut per l'Administració municipal. Per aquesta raó és necessària una regulació jurídica d'àmbit local que delimiti el conjunt de facultats que es reconeixen al titular del dret funerari, conciliant la vessant pública i privada de les transmissions dels drets que puguin portar-se a terme durant la vida de la concessió.

Admesa la possibilitat de tràfic jurídic dels drets funeraris, el reglament estableix dos tipus bàsics de transmissió dels drets, la transmissió *mortis causa* i la transmissió *inter vivos*. La primera es determina d'acord amb les regles successores establertes en la legislació civil, però requereix la inscripció en el registre de sepultures municipal per a la seva validesa. Les cessions *inter vivos* del títol del dret funerari es realitzen amb el compliment de la forma i procediment establert a l'art. 115 de la Llei de Contractes de les Administracions Públiques per a les cessions dels contractes administratius. Per aquest motiu caldrà fer-les en escriptura pública amb autorització municipal com a requisit de validesa i existència del contracte.

D'altra banda s'introdueix la possibilitat de designar beneficiari, el qual adquirirà la condició de titular del dret funerari a la mort del seu titular. De nou és requisit de validesa de la designació la seva formalització davant l'Ajuntament. El suport legal de la figura del beneficiari ha de



buscar-se en el contracte a favor de tercer de l'article 1257 del Codi Civil. A diferència de la donació *mortis causa*, la designació pel titular del dret funerari feta davant l'Ajuntament és un contracte que es perfecciona *ante mortem* i a favor d'una tercera persona que no és part en el contracte en virtut de l'article 1227 del Codi Civil. L'acceptació del beneficiari és una *conditio iuris* d'adquisició del dret i de la seva transmissió *mortis causa*.

Per últim s'estableix un procediment per facilitar la transmissió de drets funeraris quan no sigui possible portar-la a terme per causes diverses, com la impossibilitat de justificar la defunció del titular, insuficiència en la documentació o absència de les persones que tinguin dret.

Així mateix es regula el procediment per declarar la caducitat del dret per abandonament o ruïna de la sepultura.

### - III -

En suma el nou Reglament té per objecte adequar els reglaments municipals a les circumstàncies de la societat actual. En línia amb les preocupacions de les diverses polítiques públiques sobre cementiris, que preveuen una pròxima saturació dels espais disponibles, es procura l'aprofitament i la reutilització de les sepultures, posant a disposició dels usuaris una notable varietat de formes de transmissió de drets funeraris que han de permetre optimitzar el nombre de sepultures disponibles en els cementiris municipals.

Les novetats importants que per assolir les finalitats esmentades introdueix el Reglament són les següents :

- a) Configuració del dret funerari com a dret real administratiu, amb regulació pròpia, que el diferenciï del dret real civil.
- b) Determinació del temps de vigència de la concessió permanent a vint-i-cinc anys prorrogables discrecionalment i regulació concreta de la concessió provisional.
- c) Determinació de la capacitat i prohibicions per ser titular del dret real administratiu.
- d) Admissió de la transmissió *inter vivos* a favor de persones que acreditin llaços afectius i de convivència amb el titular del dret funerari.
- e) Admissió i regulació de la designació de beneficiari i la seva revocació emparada en el contracte a favor de tercer i els documents privats del Codi Civil.



- f) Prohibició de les situacions de cotitularitat *pro indiviso* sobre el dret funerari.
- g) Possibilitat de transferir els panteons i mausoleus de construcció particular a favor de tercers.

Per últim les disposicions transitòries reconeixen expressament els drets adquirits amb reglamentacions anteriors, sense perjudici de què el siguin aplicables les noves previsions relatives a transmissió i extinció de títols funeraris.

## TITOL I

### DISPOSICIONS GENERALS

#### **Article 1. Àmbit del reglament**

Aquest reglament regula la prestació del servei municipal del cementiri i comprèn, en aquests moments, els cementiris de Els Molins (Cementiri de Caputxins), i del Torrent de les Valls (Cementiri Nou). Aquests cementiris podran ser gestionats per qualsevol de les formes previstes a la legislació de règim local.

#### **Article 2. Drets i obligacions**

Corresponen a l'Ajuntament els següents drets i obligacions:

- a) Organitzar, vigilar, netejar i condicionar el cementiri.
- b) Atorgar les concessions dels drets funeraris sobre sepultures (nínxols, tombes, osseres, panteons i mausoleus), i el reconeixement de drets funeraris de qualsevol classe.
- c) Determinar els terminis de vigència de les concessió funeràries i de les seves pròrrogues.
- a) Autoritzar les transmissions *inter vivos* i *mortis causa* en la forma prevista per aquest reglament.
- d) Acordar l'extinció del dret funerari i les reversions de les sepultures.
- e) Resoldre tots els recursos, queixes i peticions que es presentin contra els actes d'autorització de la transmissió del dret funerari i de gestió del servei.
- f) Percebre les taxes, els impostos o el preus públics que legalment se'n derivin.
- g) Crear i gestionar el Registre General de Sepultures.
- h) Nomenar, dirigir i cessar el personal propi.
- i) Establir l'horari en que restarà obert al públic que s'exposarà en l'entrada principal.





- j) Les assignades pel Reglament de Policia Sanitària Mortuòria i disposicions de la Generalitat de Catalunya.

### **Article 3. Prohibicions**

1. No podran efectuar-se enterraments fora del recinte dels cementiris, en esglésies, capelles i qualsevol monument funerari, religiós o artístic sense autorització expressa de les autoritats competents.
2. No es permetrà l'entrada al cementiri de cap classe d'animal, excepte els gossos pigall.
3. No es permetrà l'accés de vehicles, llevat dels vehicles municipals de serveis, els de les empreses de serveis funeraris i els de les empreses que portin materials de construcció que hagin de ser utilitzats en el propi cementiri sempre que els conductors vagin proveïts de les corresponents llicències i autoritzacions. En tot cas, els propietaris dels esmentats mitjans de transport seran responsables dels desperfectes produïts a les vies o a les instal·lacions del cementiri i estaran obligats a la immediata reparació o, si s'escau, la indemnització dels danys causats; absent el propietari, la mateixa responsabilitat podrà ésser immediatament exigida al conductor del vehicle que hagi causat els danys.
4. No es permetrà cap acte que, directament o indirectament, suposi profanació; en el cas que es produís se'n donarà compte a l'autoritat competent per a la sanció procedent. Els visitants del cementiri es comportaran amb el respecte adequat al recinte.

### **Article 4. Registre General de Sepultures.**

A cada cementiri es portarà un registre general de sepultures. En aquest registre s'hi anotaran les operacions que afectin a la concessió i transmissió del dret funerari, i comprendrà les següents dades:

1. Identificació de la sepultura amb indicació de si és nínxol, tomba, ossera, panteó o mausoleu.
2. Data de la concessió del dret, caràcter del mateix, el seu venciment i, si s'escau, les pròrrogues i drets econòmics satisfets.
3. Nom, cognom, adreça i número de DNI, passaport o NIE, del titular del dret funerari.
4. Nom, cognom, adreça i numero del DNI, passaport o NIE del beneficiari designat, si n'és el cas, per mort del titular.



5. Nom, cognoms, adreça i numero de DNI, passaport o NIE de l'usufructuari del dret funerari.
  6. Nom i cognoms dels cadàvers o restes que hagin estat inhumats, exhumats o traslladats i data de dites operacions.
  7. Successives transmissions per actes *inter vivos* o *mortis causa*.
  8. Qualsevol altra incidència que afecti a la sepultura o al dret funerari.
- Aquest registre serà públic només pel que fa referència a la informació que no estigui afectada per la legislació sobre protecció de dades personals.

## **TITOL II**

### **DE LES INSTAL·LACIONS AUXILIARS**

#### **Article 5. Capella**

1. El recinte de la Capella podrà utilitzar-se gratuïtament pels familiars del difunt per celebrar cerimònies commemoratives o de recordatori del finat d'acord amb els ritus de les diverses religions, dins l'horari que s'assenyali.
2. Els representants de les diferents confessions religioses legalment reconegudes podran disposar allò que creguin més convenient per a la celebració dels enterraments, d'acord amb les normes aplicables a cadascun dels casos i dintre del respecte degut als difunts.

#### **Article 6. Dipòsit de cadàvers i enterrament**

1. El cementiri disposarà d'un dipòsit de cadàvers. Es podran realitzar enterraments fins mitja hora abans del tancament del cementiri. Els cadàvers que arribin al cementiri després de l'horari d'inhumació romandran en el dipòsit per tal d'efectuar-la l'endemà, llevat que concorrin circumstàncies que aconsellin que aquella sigui immediata. La permanència d'un cadàver en el dipòsit haurà de regir-se per les normes sanitàries en vigor.
2. El cementiri tindrà un sector destinat a l'enterrament de les restes humanes procedents d'avortaments, intervencions quirúrgiques i amputacions.
3. El cementiri disposarà d'una instal·lació d'incineració, el més aviat possible.



## TITOL III

### DEL DRET FUNERARI

#### Capítol I.- Del dret funerari en general

##### **Article 7. El dret funerari**

1. El dret funerari és una concessió administrativa que neix per l'acte d'atorgament i pagament dels drets que determini l'Ordenança Fiscal, i implica l'autorització d'ús privatiu d'una part del domini públic (sepultura) pel dipòsit de cadàvers o restes.
2. L'exercici del dret funerari queda subjecte a les facultats i obligacions establertes en el títol de la concessió i en aquest reglament on es determina el règim jurídic i les peculiaritats de l'exercici d'aquest dret real administratiu.
3. L'Ajuntament de Mataró és el titular del domini sobre les sepultures.

##### **Article 8. Titulars del dret funerari**

El dret funerari es registrarà:

- a) A nom personal i individual que serà:
  - El del propi peticionari, o el del seu successor legal no admetent-se titularitats en pro indivís.
  - En el cas d'existir el llegat d'usdefruit, el títol figurarà a nom de l'usufructuari, sense perjudici de fer-hi constar, també, el nom del titular del dret.
  - El del beneficiari, si s'escau, en el moment de la defunció del titular.
- b) A nom de comunitats religioses, establiments benèfics o hospitals reconeguts com a tal per l'Administració, per a ús exclusiu dels seus membres, beneficiaris o acollits.

##### **Article 9. Adjudicació**

1. L'adjudicació del dret funerari es realitzarà seguint els criteris següents:
  - a) Si el número de sol·licituds és igual o inferior al de les sepultures disponibles, el dret funerari s'atorgarà ajustant-se al rigorós ordre de presentació de les peticions.
  - b) Si no hi ha disponibilitat suficient de sepultures d'acord amb el que determini l'Ajuntament, es convocarà concurs públic per a la seva adjudicació. No obstant això,



el dret funerari s'atorgarà preferentment a aquell que es faci càrrec de la immediata defunció d'una persona.

2. Podran optar a la primera adjudicació de la concessió del dret funerari:
  - a) Les persones físiques que es trobin en plena possessió de la seva capacitat jurídica i d'obrar i no estiguin afectats per cap de les causes d'incapacitat i/o incompatibilitat previstes a la legislació vigent.
  - b) Les comunitats o associacions religioses o establiments assistencials o hospitalaris, legalment constituïdes i domiciliades a Mataró, per a l'ús exclusiu dels seus membres o dels seus beneficiaris o acollits.

Els adjudicataris dels drets funeraris hauran de satisfer el cànon que estableix l'Ordenança Fiscal per cada tipus de sepultures, com a condició prèvia a la formalització de les concessions. Així mateix vindran obligats a col·laborar a la conservació del cementiri mitjançant el pagament anual dels drets que l'Ajuntament estableixi per a la conservació de les sepultures, que seran fixats en l'Ordenança Fiscal corresponent. Si un tercer paga els drets o taxes deguts, beneficiarà els que siguin titulars, els legítims successors, o el beneficiari.

#### **Article 10. El títol del dret funerari.**

1. El dret funerari sobre sepultures es garantirà per l'expedició d'un títol nominatiu que serà inscrit en el Registre General de Sepultures. Quan es tracti de sepultures de construcció particular el títol serà expedit a partir de l'alta d'edificació. Les osseres individuals i les construccions particulars sobre alguna sepultura es consideraran com a part integrant del dret funerari.
2. El títol del dret funerari contindrà les següents dades:
  - a) Identificació de la sepultura amb indicació de si és nínxol, tomba, ossera, panteó o mausoleu.
  - b) Data de la concessió del dret, caràcter del mateix, el seu venciment i, si s'escau, les pròrrogues i drets econòmics satisfets.
  - c) Nom, cognoms, adreça i número de DNI, passaport o NIE del titular del dret funerari actual.



- d) Nom, cognoms, adreça i numero de DNI, passaport o NIE del beneficiari designat, si n'és el cas, per mort del titular.
- e) Nom, cognoms, adreça i numero de DNI, passaport o NIE de l'usufructuari del dret funerari.
- f) Nom i cognoms dels cadàvers o restes que hagin estat inhumats, exhumats o traslladats i data de dites operacions.

#### **Article 11. Deteriorament, errors i sostracció del títol**

1. Quan un títol sofrís deteriorament es podrà canviar per un altre d'igual, a nom del mateix titular. Els errors en el nom o altres dades que s'adverteixin als títols funeraris es corregiran a instància del seu titular, prèvia la seva justificació i comprovació.
2. En el cas de sostracció o pèrdua del títol i sempre prèvia sol·licitud per escrit es procedirà de la forma següent:
  - Si el sol·licitant és el propi titular del dret funerari se'l lliurarà el corresponent duplicat, prèvia comprovació dels documents corresponents.
  - Si el sol·licitant no és el titular del dret funerari caldrà que acrediti el seu dret a inscriure la concessió al seu nom mitjançant la prova documental que correspongui.
  - Si el sol·licitant no és el titular del dret funerari i no pot acreditar el seu dret a inscriure'l al seu nom es procedirà d'acord amb el procediment establert a les transmissions provisionals.

### **Capítol II.- Concessió del dret funerari**

#### **Article 12. Classes**

La concessió del dret funerari es classifica en:

- a) Concessió de caràcter permanent, regular o per temps determinat
- b) Concessió de caràcter provisional, temporal o en arrendament.

#### **Article 13. Concessió de caràcter permanent.**

1. Les concessions de caràcter permanent atorguen al particular, de forma exclusiva i exclouent, un dret real administratiu consistent en l'ús privatiu de la sepultura per un període de 25 anys, durant el qual disposarà d'un dret exclusiu sobre la sepultura.



2. Transcorregut aquest termini el concessionari pot demanar la pròrroga de la concessió per altres 25 anys. Aquesta pròrroga no devengarà taxa pel dret d'us, sense perjudici de la que correspongui per la tramitació administrativa del nou títol, i estarà condicionada a la disponibilitat de sepultures lliures. També podrà denegar-se la pròrroga d'aquelles concessions que incorrin en alguna de les causes d'extinció del dret previstes al capítol IV del reglament sobre abandonament de sepultures. El sol·licitant de la pròrroga haurà d'estar al corrent de pagament de les taxes de conservació o manteniment de la sepultura.
  
3. Transcorregut el termini de la pròrroga, havent-se completat el termini total de 50 anys, els titulars de sepultures continuaran en l'ús i possessió de la sepultura en règim de precari administratiu. Aquesta situació es podrà perllongar per un màxim de 99 anys, sumant concessions, pròrroga i precari. La situació de precari administratiu respecte les sepultures del cementiri té les següents característiques:
  - a) El posseïdor de la sepultura, es a dir, la persona o persones que han estat titulars durant els primers 50 anys, conservarà l'ús exclusiu de la mateixa fins que l'Ajuntament no la requereixi pel seu abandonament per raons d'interès públic. En aquest sentit, haurà d'estar al corrent de pagament de les taxes de conservació o manteniment que aquesta utilització precària generi.
  - b) La continuïtat de l'ús precari estarà condicionada a la disponibilitat de sepultures lliures. També podrà denegar-se l'ús precari quan es produeixi alguna de les causes d'extinció de drets previstes en el capítol IV del reglament (abandonament de sepultures).
  - c) Les raons d'interès públic que autoritzen a l'Ajuntament a ordenar el desallotjament de una sepultura en situació precària son les previstes en el Reglament de Policia Sanitària Mortuòria, es a dir:
    - Trasllat de cementiri
    - Declaració de ruïna de sepultures o d'un conjunt
    - Enderroc d'illes del cementiri per reforma del mateix
    - Altres causes sobrevingudes no especificades que comportin la necessitat de la comunitat de recuperar les sepultures cedides a precari. En aquests casos, hauran d'haver passat més de 10 anys des de la última inhumació de un cadàver a la sepultura.
  
4. Periòdicament, l'Ajuntament revisarà la situació de les sepultures en situació de precari.



5. La concessió d'ús sobre mausoleus i panteons de construcció particular, únicament poden ser de caràcter permanent i les construccions revertiran a l'Ajuntament al finalitzar el seu termini o, si s'escau, les pròrrogues.
6. El primer atorgament de les concessions de caràcter permanent es farà atenent a la disponibilitat de sepultures lliures. L'Ajuntament podrà denegar-les de forma raonada quan les disponibilitats siguin inferiors al 5% del total existent, dins cada grup o tipus de sepultura.
7. La transmissió de la concessió permanent es realitzarà en la forma i procediment establert en aquest reglament.

#### **Article 14. Concessions de caràcter temporal**

Les concessions de caràcter temporal atorguen al particular, de forma exclusiva i exclouent, un dret real administratiu consistent en l'ús privatiu de la sepultura per un període de 10 anys.

Transcorregut aquest termini l'Ajuntament requerirà al titular perquè deixi lliure i vàcua la sepultura, posant-la de nou a disposició de l'Ajuntament. El titular de la sepultura podrà optar entre:

- a) Exhumar les restes de la sepultura, deixant-la lliure i a disposició de l'Ajuntament..
- b) Sol·licitar una nova concessió temporal per deu anys, pagant els drets corresponents.
- c) Sol·licitar un canvi de concessió temporal a concessió permanent. En aquest cas la concessió permanent tindrà una durada de 15 anys, tota vegada que el titular ja ha gaudit de la concessió temporal durant 10 anys. Els drets abonats per la concessió temporal s'entendran realitzats a compte respecte a l'import a pagar per la concessió permanent, d'acord amb la tarifa que prevegi la Ordenança Fiscal corresponent en el moment de fer la conversió.

#### **Article 15. Concessió de caràcter provisional**

1. Les concessions de caràcter provisional atorguen al particular l'ús privatiu de la sepultura de forma transitòria.
2. Aquestes concessions s'atorguen:
  - a) En el cas d'impossibilitat d'inhumació d'un cadàver en la sepultura a causa de no haver transcorregut, des del darrer enterrament que s'hi hagi efectuat, el període de 3 anys, o de 5 anys si la defunció hagués esdevingut per malaltia infecciosa es facilitarà una altra sepultura de concessió temporal. Transcorregut el termini indicat i sense



causes que justifiquin la seva pròrroga, es traslladarà el cadàver o despulles al primer nínxol o sepultura. El cost del trasllat anirà a càrrec de l'interessat.

- b) En el cas de les transmissions provisionals s'atorgarà una concessió temporal sobre la sepultura, d'acord amb el que disposen els articles 21 i 22 d'aquest reglament.
3. Les concessions provisionals són intransmissibles.

### **Capítol III.- Transmissió del dret funerari**

#### **Secció Primera.- De la transmissió del dret funerari en general**

##### **Article 16. Transmissió**

Les sepultures i qualsevol tipus de construcció pública o particular que hi hagi en els cementiris es consideren bens fora de comerç. Per tant, no podran ser objecte de transmissió onerosa de cap classe. Només seran vàlides les transmissions en la forma prevista en aquest reglament.

El dret funerari sobre les sepultures és transmissible sempre que hi hagi una intervenció i autorització municipal, i previ pagament de la taxa establerta en l'ordenança fiscal.

Les successives transmissions d'un dret funerari no alteraran la duració del termini de la concessió atorgada, ni el de les seves pròrrogues i es classifiquen en:

- a) Transmissions del dret funerari *mortis causa*
- b) Transmissions del dret funerari *inter vivos*.
- c) Transmissions provisionals.

#### **Secció Segona.- Transmissió del dret funerari *mortis causa***

##### **Article 17. Formes de la transmissió del dret funerari *mortis causa*.**

La transmissió del dret funerari en el moment de la mort del seu titular es podrà fer:

1. Per successió testamentària o *ab intestato*.
2. Per designació de beneficiari.

##### **Article 18. Successió testamentària o *ab intestato*.**

1. S'obrirà la successió per testament o per llei en els casos següents:





- a) A falta de beneficiari, si del certificat del Registre d'Últimes Voluntats en resultés l'existència de testament, es procedirà d'acord amb les disposicions del testador i es durà a terme la transmissió a favor de l'hereu designat, del legatari o de l'usufructuari, en el seu cas.
  - b) A falta de beneficiari designat i de successió testamentària, es transmetrà el dret funerari per l'ordre de successió establert per la legislació civil.
2. El dret d'usdefruit de tota classe de sepultures es cancel·larà a la mort de l'usufructuari en que es consolidarà la nua propietat a favor de l'hereu i dels seus successors.
  3. Si s'hagués disposat l'herència a favor de diversos hereus, els drets sobre la sepultura seran deferits a qui d'entre ells designin. En el cas de no aconseguir-se la dita majoria, en el termini de tres mesos a partir de l'acceptació, s'atribuirà la titularitat al més gran dels hereus i, en el cas que no accepti, s'atorgarà al que el segueixi per edat, i així successivament.
  4. La sol·licitud de transmissió del títol a favor de l'hereu del titular es realitzarà en el termini de 5 anys des de la mort del titular del dret funerari. A aquests efectes i, en aquest termini, es compareixerà davant l'Ajuntament amb el títol corresponent i els altres documents justificatius del dret a la transmissió:
    - a) Si el sol·licitant és l'hereu testamentari haurà d'aportar:
      - Certificat de defunció del titular.
      - Últimes voluntats.
      - Acceptació de l'herència.
    - b) Si el sol·licitant és l'hereu ab intestat haurà d'aportar:
      - Certificat de defunció del titular
      - Declaració d'hereu *ab intestato*
      - Acceptació de l'herència.

#### **Article 19. El beneficiari.**

1. El beneficiari és la persona física o jurídica designada per adquirir la condició de titular del dret funerari a la mort del seu titular. Fins aleshores, el beneficiari no pot gaudir dels drets que atorga aquest reglament als titulars dels drets funeraris i, en conseqüència:
  - Si el beneficiari premor al titular, el benefici quedarà extingit.



- Si el beneficiari mor amb posterioritat al titular sense acceptar el benefici, el seu dret adquirit es diferirà a favor dels seus hereus si exerceixen el dret en el termini d'un any a comptar des de la mort del titular.
- Transcorregut el termini d'un any des de la mort del titular sense que el beneficiari o els seus hereus hagin sol·licitat el canvi de nom, el benefici quedarà extingit però el dret funerari continuarà vigent i formarà part del patrimoni del titular.

2. Només poden ser beneficiàries les persones següents:

a) Sepultures en general:

- El cònjuge.
- Parents amb línia directa i en col·lateral fins al quart grau i fins el segon grau per afinitat.
- Persones que acreditin llaços afectius o de convivència mínima de dos anys amb el titular immediatament anteriors a la transmissió.
- Hospitals, entitats benèfiques o religioses amb personalitat jurídica.

b) Mausoleus i panteons de construcció particular:

- El cònjuge.
- Els parents del titular amb línia directa i en col·lateral fins el quart grau, i fins el segon grau per afinitat.

3. La designació del beneficiari es realitzarà pel titular del dret funerari en qualsevol moment, davant l'Ajuntament i, exclusivament en la forma prevista per aquest reglament. El titular compareixerà en el servei i subscriurà l'oportuna declaració on es consignaran:

- Les dades de la sepultura.
- El nom, cognoms, domicili i DNI del beneficiari.
- La data del document.

La designació constarà en el Registre General de Sepultures i en el títol del dret funerari. En el cas de designar més d'un beneficiari s'haurà de determinar l'ordre de preferència sense que es puguin nomenar beneficiaris en *pro indiviso*. La designació de beneficiari podrà modificar-se successivament, sent vàlida l'última designació efectuada.



4. La revocació del beneficiari es podrà realitzar davant l'Ajuntament o per testament. La revocació per testament no modificarà la designació del beneficiari realitzada davant l'Ajuntament a no ser que es faci constar la identificació expressa i concreta de la sepultura i s'atribueixi a persona diferent del beneficiari. Si per testament s'ha designat beneficiaris en *pro indiviso* s'aplicaran les normes de diferiment previstes en aquest reglament.
5. La sol·licitud de transmissió del títol a favor del beneficiari designat o dels seus hereus testamentaris es realitzarà en el termini d'un any des de la mort del titular del dret funerari. A aquests efectes i en aquest termini, es compareixerà davant l'Ajuntament amb el títol corresponent i els altres documents justificatius del dret a la transmissió:
  - a) Si el sol·licitant és el beneficiari:
    - Títol del dret funerari on hi consti el nom del beneficiari.
    - Certificat literal de defunció del titular.
    - Relació de parentiu, si s'escau.
    - Últimes voluntats del titular.
  - b) Si s'hagués produït el desés del beneficiari, els seus hereus podran sol·licitar la transmissió al seu favor aportant, a més dels documents anteriors, els següents:
    - Certificat literal de defunció del beneficiari.
    - Últimes voluntats del beneficiari.

La transmissió no serà efectiva si no s'acredita la relació de parentiu o de convivència en el moment de la defunció del titular i, en el seu cas, del beneficiari. Les designació a favor del cònjuge es presumeix revocada en el cas de nul·litat, separació o divorci posteriors a l'atorgament del benefici.

### **Secció tercera.- Transmissió del dret funerari *inter vivos***

#### **Article 20. Titulars de la transmissió del dret funerari *inter vivos***

La cessió a títol gratuït del dret funerari sobre nínxols, tombes i osseres per acte *inter vivos* podrà ser:

- a) A favor del cònjuge.



- b) A favor de parents del titular amb línia directa i col·lateral fins al quart grau, i fins el segon grau per afinitat.
- c) A favor de persones que acreditin llaços afectius i de convivència mínima de dos anys amb el titular immediatament anteriors a la transmissió.
- d) A favor d'hospitals, entitats benèfiques o religioses amb personalitat jurídica segons les lleis.

En els casos de mausoleus i panteons de construcció particular es podrà transmetre gratuïtament a favor de qualsevol persona.

#### **Article 21. Formes de transmissió.**

La cessió a títol gratuït del dret funerari sobre sepultures, per a que sigui vàlida i tingui efectes administratius, haurà de complir el següents requisits:

1. Que el cessionari reuneixi els requisits subjectius prevists en aquest reglament.
2. Que l'Ajuntament autoritzi expressament i, amb caràcter previ, la cessió gratuïta.
3. Que es formalitzi la cessió, entre l'adjudicatari i el cessionari, en escriptura pública.
4. Aquesta escriptura serà aportada a l'Ajuntament de Mataró en el termini de tres mesos des de la notificació de l'autorització inicial.

La falta d'autorització administrativa definitiva de les cessions realitzades en document privat o públic només determina la ineficàcia del contracte de cessió davant l'Ajuntament de Mataró, ja que entre el contractista cedent i el cessionari es poden derivar drets i obligacions. Així mateix, la falta d'autorització administrativa definitiva pot donar lloc a que l'Ajuntament pugui exercir l'acció de rescissió per incompliment de les obligacions del contracte de concessió.

### **Secció quarta.- Transmissions provisionals**

#### **Article 22. Supòsits de transmissió provisional.**

Es podrà expedir una concessió provisional a aquell sol·licitant portador del títol que es cregui amb millor dret quan no sigui possible portar a terme la transmissió de la concessió permanent.

Aquestes situació es pot produir per les causes següents:

- a) Perquè no es pugui justificar la defunció del titular del dret.
- b) Perquè sigui insuficient la documentació aportada.
- c) Per raó de l'absència de les persones que tinguin dret.



### **Article 23. Procediment de les transmissions provisionals.**

1. Amb caràcter general, les transmissions provisionals s'iniciaran per expedient administratiu, en el que s'inclourà:
  - a) L'anunci en el Butlletí Oficial de la Província i en una publicació local, a fi i efecte que dintre dels 30 dies hàbils següents es puguin oposar aquells que es creguin amb millor dret. El cost de les publicacions seran per compte del nou titular provisional.
  - b) La notificació a aquells possibles interessats quin domicili figurei en el títol o be manifesti el sol·licitant i facin referència a un dret que no hagi caducat.
2. Els títols provisionals que a l'efecte s'expedeixin ho seran sense perjudici de tercer i amb prohibició de tota exhumació posterior, de cadàvers o restes que no siguin del cònjuge, parents amb línia directa i en col·lateral fins al quart grau i fins el segon grau per afinitat del nou titular, o de la persona que sol·licita l'exhumació.
3. Transcorreguts 5 anys des de l'expedició del títol provisional sense que s'hagin presentat al·legacions ni s'hagi conegut l'existència de litigi, es produirà la conversió del títol provisional en definitiu, amb l'emissió d'un nou títol de concessió permanent, i caducarà el dret dels que podrien reclamar-ne la titularitat.

## **Capítol IV.- Extinció del dret funerari.**

### **Article 24. Causes d'extinció del dret funerari.**

L'extinció del dret funerari comportarà la reversió de la sepultura a l'Ajuntament de Mataró i es podrà concedir novament altres drets sobre aquesta previ pagament de les taxes corresponents. En el cas d'existir restes o cadàvers en la sepultura, es procedirà segons es determina pel seu trasllat en aquest reglament.

Les causes d'extinció són les següents:

1. Per acabament del termini i de les pròrrogues concedides, si s'escau.
2. Per impossibilitat sobrevinguda de l'ús privatiu del domini públic per causa no imputable ni a l'Ajuntament ni al titular del dret.



3. Per abandonament de la sepultura.
4. Per declaració de ruïna sense que hagi hagut abandonament del titular.
5. Per renúncia del titular del dret funerari per escrit.
6. Per rescat del dret a favor de l'Ajuntament, abans del venciment del termini estipulat.

#### **Article 25. Acabament del termini i de les pròrrogues concedides**

L'extinció del dret funerari pel transcurs del temps serà automàtica. El titular del dret podrà demanar la seva pròrroga que serà resolta expressament i el seu atorgament serà discrecional. La manca de resolució de la petició tindrà efectes desestimatoris i, en cap cas, es podrà entendre atorgada la pròrroga de la concessió de forma tàcita ni presumpta.

#### **Article 26. Abandonament de la sepultura i caducitat del dret.**

La caducitat del dret es realitzarà en els següents casos:

1. Per l'abandonament de la sepultura durant el transcurs de 5 anys, des de la defunció del titular, sense que els hereus hagin instat la transmissió al seu favor del dret funerari i no hi hagi hagut cap moviment en la sepultura ni liquidat cap dels tributs que determinin l'Ordenança Fiscal.
2. Per l'abandonament de la sepultura durant el transcurs de 10 anys, sense que el titular del dret funerari hagi efectuat cap moviment en la sepultura inscrita en el Registre ni s'hagin liquidat els tributs que determini l'Ordenança Fiscal.

La incoació d'expedient d'abandonament de sepultura es notificarà al titular, beneficiari o possibles hereus del dret funerari en el domicili que sigui conegut o, si és desconegut, la notificació es farà mitjançant anunci en un diari provincial i en el Butlletí Oficial de la Província. En la notificació s'indicarà la caducitat del dret i es concedirà un termini de 30 dies següents a la publicació/notificació a fi que el titular, hereus o afavorits puguin al·legar el que considerin oportú en defensa dels seus drets. Transcorregut l'esmentat termini sense que no hagi comparegut ningú o desestimades les al·legacions es declararà la seva caducitat. La declaració de caducitat del dret es notificarà al titular i, en el cas de ser impossible, es practicarà per butlletí oficial.



#### **Article 27. Renúncia del dret funerari.**

El titular, els seus hereus i els beneficiaris poden renunciar al dret funerari, per escrit i en qualsevol moment, que s'haurà d'acompanyar del corresponent títol. En el cas d'existir restes podran ser traslladats a un altre sepultura a càrrec del titular.

#### **Article 28. Declaració de ruïna i caducitat del dret.**

La declaració de tal estat i caducitat del dret requerirà expedient administratiu. Les sepultures que amenacin ruïna seran declarades en aquest estat per mitjà d'expedient administratiu, en el qual es consideraran part interessada les persones titulars de drets funeraris sobre les sepultures afectades, a les quals se'ls practicarà l'oportuna notificació amb la forma, contingut i terminis previstos en el supòsit d'abandonament.

La compareixença de qualsevol d'aquests amb el compromís de portar a terme les obres de construcció o reparació en el termini que a l'efecte s'assigni, suspèn la tramitació de l'expedient pel termini que es designi per a la realització de les obres, moment en què els Serveis Tècnics hauran d'informar quant a les obres realitzades. Si resultessin conformes s'arxivarà l'expedient sense més tràmits. En el cas contrari, es declararà la caducitat.

Es considerarà que les construccions estan en estat de ruïna quan no puguin ser reparades per mitjans normals o quan el cost de la reparació sigui superior al cinquanta per cent del cost estimat a preus actuals per la seva construcció.

#### **Article 29. Rescat del dret funerari**

Es podrà rescatar el dret funerari, de manera unilateral, atès l'interès públic i mitjançant la indemnització que correspongui i segons el procediment que determini la normativa vigent.

### **TITOL IV**

#### **DE LES INHUMACIONS, EXHUMACIONS I TRASLLATS**

#### **Article 30. Definició de cadàver.**

D'acord amb el Reglament de Policia Sanitària Mortuòria, s'entén per cadàver el cos humà durant els cinc anys següents a la mort real, a partir dels quals tindran la consideració de restes.



### **Article 31. Obertura de sepultures .**

1. No podrà ser oberta cap sepultura fins que hagin transcorregut tres anys des de l'última inhumació, o cinc anys si la mort es va produir per malaltia infecciosa. Les excepcions del terminis s'aplicaran en els casos d'exhumació decretades per resolució judicial, que es duran a efecte en virtut del manament corresponen, o de conformitat amb allò que es preveu al reglament de Policia Sanitària Mortuòria.
2. Les inhumacions, exhumacions i trasllats de cadàvers o restes, es regiran per les disposicions de caràcter higiènic - sanitàries vigents i seran autoritzades per l'Ajuntament.

### **Article 32. Inhumació**

1. El consentiment del titular per la inhumació, sigui de familiars o estranys, s'entendrà deferida vàlidament amb presumpció *iuris tantum* pel sol fet de la presentació del títol, sempre que no existeixi denúncia escrita de sostracció, retenció indeguda o pèrdua, presentada al Registre General de l'Ajuntament amb vuit dies d'antelació.
2. Quan tingui lloc la inhumació en un nínxol o sepultura que contingui altres cadàvers o restes, es procedirà abans de l'acte d'inhumació a la reducció de les restes.
3. El nombre d'inhumacions successives en cada nínxol o sepultura estarà limitat per la seva capacitat respectiva.
4. En tota petició d'inhumació caldrà la presentació del següents documents:
  - a) El títol del dret funerari, el certificat de defunció i l'autorització judicial, en els casos diferents de la mort natural.
  - b) En el moment de presentar el títol, s'identificarà a la persona a nom de la qual s'hagués estès el títol. Si aquest resultés haver mort o no es pogués identificar, s'autoritzarà la inhumació i un cop efectuada es requerirà als posseïdors perquè sol·licitin el traspàs a favor de qui tinguin dret. Igual tràmit es seguirà quan es tracti de l'enterrament del titular.

Únicament es podrà autoritzar la inhumació sense presentació del títol del dret funerari en els casos següents:





- Quan sigui el propi titular qui ho sol·liciti, al·legant pèrdua del títol, en quin cas es procedirà de conformitat amb el que disposa aquest reglament.
- Quan s'hagi d'inhumar el propi titular, s'autoritzarà a qualsevol que comparegui, sigui o no familiar.
- Quan la inhumació no sigui del propi titular i existeixi conformitat del beneficiari designat o de la majoria dels que tinguin raó a succeir en el dret funerari.

### **Article 33. Exhumació**

1. L'exhumació d'un cadàver o de les restes podrà ser:
  - Per a la seva inhumació en un altre cementiri fora del terme municipal de Mataró i precisarà la sol·licitud del titular de la sepultura de què es tracti i el transcurs dels terminis assenyalats en aquest Reglament o altres de general aplicació, des de l'última inhumació.
  - Si la inhumació s'hagués d'efectuar en una altre sepultura d'un cementiri de Mataró es precisarà, amb caràcter previ, a més a més, la conformitat del titular d'aquesta darrera.
2. L'Ajuntament comunicarà l'autorització per exhumar el cadàver amb indicació del dia i hora. Caldrà la presència i autorització del titular sanitari competent quan així ho determinin els reglaments generals.

### **Article 34. Els trasllats**

1. Els trasllats de cadàvers i restes es regiran pel que disposi la legislació vigent.
2. En els casos d'extinció del dret funerari:
  - a) Es concedirà un termini de tres mesos al titular o als hereus dels que en tinguin coneixement l'Ajuntament per que opti pel seu trasllat a una altra sepultura a càrrec seu. Transcorregut el termini sense que hagi optat, es procedirà al trasllat de les restes a l'ossera comuna.
  - b) Si hi ha un cadàver en la sepultura, caldrà esperar el termini de 3 anys o 5 anys en el cas de malaltia infecciosa, a comptar des del dia de la seva inhumació, per al seu trasllat.



## TITOL V

### CONSTRUCCIONS FUNERÀRIES I MANTENIMENT DE CEMENTIRI

#### **Article 35. Obres de reforma de nínxols i osseres i col·locació de làpides.**

1. Les obres que el titular d'una concessió de dret funerari sol·licités, de reforma, decoració, col·locació de làpides, reparació, conservació o accessoris en els nínxols i osseres de construcció municipal necessitaran permís, previ el pagament dels drets que s'estableixin a l'ordenança fiscal corresponent.
2. L'adquisició de la làpida anirà a càrrec del titular del dret funerari i s'ajustarà al model que es fixa a l'annex del reglament. La seva col·locació es farà pel propi personal municipal previ pagament del tribut corresponent.

#### **Article 36. Obres de construcció i manteniment de mausoleus**

1. La sol·licitud per construir una sepultura particular es presentarà a l'Ajuntament acompanyada del projecte, en el qual hi figuraran les plantes de què es compon la construcció i els plànols de façana i les seccions necessàries per a la seva comprensió. Aquesta sol·licitud es tramitarà com qualsevol altre expedient d'obres i acreditarà els drets previstos a l'ordenança fiscal.
2. L'adjudicatari ho serà a títol provisional mentre procedeix a la construcció del mausoleu o panteó en el termini de dos anys a comptar a partir de la seva adjudicació. Transcorregut aquest termini sense que no s'hagi donat d'alta l'edificació, l'Ajuntament podrà deixar sense efecte el dret mitjançant el pagament de la quantia que indiqui l'ordenança fiscal corresponent. No es satisfarà cap quantitat per les obres que s'hagin realitzat.
3. La superfície màxima ocupada per la construcció no ultrapassarà les dimensions de l'espai reservat en cap dels seus punts. La volada màxima autoritzada serà de quaranta centímetres i es prohibeixen les volades que vessin aigües sobre la resta de sepultures. L'alçària màxima de les construccions o els seus complements, mesurada en qualsevol dels seus punts, serà de tres metres, llevat de casos especials que haurà d'autoritzar expressament l'Ajuntament.



4. Finalitzada l'obra de construcció particular de conformitat a la llicència concedida, serà donada d'alta, previ informe dels serveis tècnics municipals, i la seva utilització restarà supeditada al permís de l'autoritat sanitària escaient.
5. L'adjudicatari serà el responsable del correcte manteniment de la construcció. En el cas de deteriorament de la construcció, l'Ajuntament requerirà al titular la seva reparació i, en el cas que no es porti a terme, es produirà l'execució subsidiària per l'Ajuntament a càrrec del titular.
6. Les obres de reconstrucció, reforma, ampliació o addició i decoració d'una sepultura de construcció particular que afectin l'estructura de l'edifici o dels seus departaments, estaran subjectes a allò previst als articles anteriors pel que fa a la tramitació de l'autorització. El termini de realització d'aquests tipus d'obres no serà superior a sis mesos.

#### **Article 37. Tombes.**

1. L'Ajuntament o entitat a qui autoritzi construirà tombes en el Cementiri de les Valls. Les obres de construcció de sepultures es regiran pels projectes aprovats per l'Ajuntament.
2. Les tombes construïdes es lliuraran als interessats amb la làpida, i no es permetrà cap modificació de la construcció lliurada. Queda prohibida la modificació de qualsevol element estructural o decoratiu de la construcció original.
3. Es permet la realització de baixos relleus i la col·locació d'elements (lletres, creus, etc) que no superin en alçada els 4 cm. Aquests elements hauran de ser de materials nobles marbre, granit, pedra de consistència que no sigui ni fràgil ni geladissa, bronzes, acers inoxidables, ferros protegits amb pintura, etc, que no es degradin fàcilment i hauran d'estar enganxats a la llosa.
4. En cap cas es permet la col·locació d'elements (escultures, etc) que sobrepassin aquesta alçada.
5. Per la col·locació de qualsevol element a les tombes, per la realització de baixos relleus i per la modificació dels elements lliurats amb la tomba, etc es necessitarà autorització de l'Ajuntament o de la entitat gestonària del servei.

#### **Article 38. Normes de seguretat en la construcció**

La realització de tota classe d'obres dins el recinte del cementiri requerirà el compliment per part dels contractistes executors de les següents normes:



- a) Els treballs preparatoris de picapedrer o marbrista no es podran efectuar dins del recinte.
- b) La preparació dels materials per a la construcció haurà de fer-se en els llocs que es designin, amb la protecció que en cada cas sigui necessària.
- c) L'arrecplec de materials, eines, terra o aigua, es farà en punts que no dificultin la circulació o el pas de vianants.
- d) Les bastides, tanques o qualsevol altre element auxiliar necessari per a la construcció, es col·locaran de manera que no malmetin les plantes o els nínxols, les osseres o els mausoleus adjacents.
- e) Les eines mòbils destinades a la construcció s'hauran de desar diàriament en coberts o dipòsits per a la seva millor conservació i per l'ordre del recinte. Es prohibeix l'ús dels estris d'enterraments propietat de l'Ajuntament sense autorització expressa.
- f) Un cop acabada l'obra els contractistes o executors hauran de procedir a la neteja del lloc de construcció i a la retirada de la runa, fragments o residus de material (làpides, marcs, etc.), sense aquest requisit no s'autoritzarà l'alta.

#### **Article 39. Plantacions**

1. Les plantacions es consideraran com accessòries de les construccions, la seva conservació anirà a càrrec dels interessats i no podran en cap cas envair la via ni perjudicar les construccions veïnes. Qualsevol excés serà corregit a costa del titular i els jardinetes que no estiguin en degudes condicions de conservació podran ser retirats, d'ofici, prèvia citació del titular.
2. La instal·lació de testos en les sepultures es farà d'acord amb les instruccions que es facilitin. La conservació d'aquests testos es realitzarà pels propis interessats, no podent en cap cas envair la via, ni perjudicar les construccions veïnes. Tot excés serà corregit a costa del titular.
3. L'Ajuntament es reserva el dret a convocar concurs públic per l'adjudicació en exclusivitat del dret de col·locar elements constructius o decoratius.

#### **Article 40. Responsabilitat per danys**

1. Seran responsables dels danys i desperfectes que com conseqüència de la seva acció puguin causar a les construccions del cementiri i en els elements accessoris, aquells que els hagin produït.
2. L'Ajuntament i el gestor del servei no assumirà cap responsabilitat per robatoris, furtos o desperfectes que puguin produir-se en les sepultures i en els objectes dipositats en elles.



## TITOL VI

### DEL SERVEI DE CREMACIÓ DE CADÀVERS I RESTES HUMANES

#### Secció Primera. – Dels tràmits per a la sol·licitud del servei

##### Article 41.

1. La tramitació de l'expedient individualitzat en ordre a la prestació del servei s'iniciarà mitjançant sol·licitud formulada pel parent o parents més pròxims al finat, o si no n'hi ha, per una altra persona, la qual haurà de donar raó satisfactòria sobre la seva intervenció.
2. La sol·licitud de prestació de servei ha de presentar-se acompanyada de:
  - a) Document acreditatiu de la voluntat expressada pel finat o, si no n'hi ha, pels parents més pròxims;
  - b) Certificat expedit pel metge que hi hagi atès el finat, en el qual consti:
    - 1) Dades d'identitat del finat.
    - 2) Hora del traspàs.
    - 3) Que el difunt no es portador de pròtesis radioactiva ni marcapassos..
    - 4) La inexistència d'indícis de fets que puguin donar lloc a responsabilitat penal
  - c) La llicència d' incineració, i en el cas de cadàver intervingut judicialment, la resolució del jutge encarregat del cas, en el qual manifesti la no oposició a que es pugui efectuar la incineració, comunicant-ho a l'administració.

##### Article 42.

- 1) En el cas de mort violenta provada, o que la causa sigui desconeguda o sospitosa, la sol·licitud d'incineració no podrà ésser cursada ni permetre el servei fins que es concedeixi l'autorització per l'Autoritat judicial competent, la qual haurà de constar en document que s'unirà a la sol·licitud.
- 2) En el cas de cadàvers que constitueixin perill sanitari assenyalat en el grup I de l'art. 8è. del Reglament de Policia Sanitària Mortuòria, es demanarà l'autorització prèvia de la Conselleria de Sanitat de la Generalitat.



#### **Article 43.**

- 1) Per a la cremació de fetus es necessiten els mateixos documents que per als cadàvers en general.
- 2) Els membres amputats, vísceres i restes anatòmiques, també podran ser cremats presentant la mateixa documentació que en el cas de cadàvers . .

#### **Article 44.**

Els cadàvers i restes abandonats a l'atenció municipal, així com els enterraments de beneficiència dels quals no hi hagi cap sol·licitud familiar ni reclamació, podrà efectuar-se la cremació d'ofici mitjançant l'expedient necessari.

#### **Article 45. Autorització del servei.**

- 1) L'Ajuntament o l'empresa concessionària, un cop instruït l'expedient especial individualitzat amb totes les precisions obligatòries i discrecionals el remetrà tot seguit a l'òrgan competent per a la proposta d'autorització del servei amb els termes explicats amb anterioritat. Cap fèretre serà acceptat sense l'autorització corresponent de Sanitat.
- 2) L'autorització de tot servei de cremació en el forn crematori, competeix a l'Ajuntament o al concessionari en els termes de la concessió .

#### **Article 46. Contractació del servei.**

- 1) La sol·licitud del servei de cremació es presentarà davant de l'empresa concessionària la qual després de comprovar que l'expedient de sol·licitud reuneix tots els requisits anteriorment assenyalats, hi afegirà la diligència de contractació del servei la qual haurà de tramitar-se demanant, en el supòsit dels cadàvers que estiguin en la situació del grup I de l'article 8è del Reglament de Policia Sanitària Mortuòria, l'autorització de la Conselleria de Sanitat de la Generalitat.
- 2) En l'esmentada diligència de contractació del servei, independentment dels aspectes generals de lliure elecció per part dels familiar o parents peticionaris, s'hi haurà de concretar:
  - a) diseg d'inhumació de les cendres en un lloc determinat del mateix cementiri o altres;
  - b) model d'urna, vas o recipient elegit;



- c) declaració de la voluntat familiar de fer-se càrrec de les cendres, voluntat que hauran de manifestar en sol·licitar el servei, el qual serà autoritzat per l'òrgan competent;
- d) el dia i l'hora de la inhumació o lliurament a la família de les cendres seran fixats per l'Ajuntament o entitat a qui autoritzi, de conformitat amb les necessitats del servei.

#### **Article 47. Realització del servei.**

1. L'encarregat de l'empresa concessionària acatarà l'ordre de cremació rebuda, segons el paràgraf 2 de l'article anterior, amb la documentació del fèretre, en la qual ha de constar el nom i cognoms de la persona finada, i s'haurà d'assegurar de la seva identificació, així com de la conformitat de la voluntat dels familiars del difunt, si hi fossin presents, com a última comprovació abans de procedir a la cremació.
2. Cada fèretre ha de ser cremat separatament, segons la disponibilitat tècnica del forn crematori.
3. Una vegada el fèretre, proveïda la necessària autorització per cremar i assegurar la seva identificació, hagi estat introduït en el forn, no serà tocat, interferit ni mogut, excepte per ordre judicial, fins que es completi el procés de cremació.
4. Acabada la cremació, les cendres resultants seran recollides i dipositades immediatament, a l'urna o vas elegit per a la seva inhumació o trasllat. El recipient mostrarà la inscripció identificativa adequada.
5. El trasllat de les cendres i el seu ulterior dipòsit no requerirà cap control sanitari. (Art. 53 del Reglament de Policia Sanitària Mortuòria.)
6. En el mateix cementiri on tingui lloc la cremació es podrà disposar de columbaris i parcel·les per a cendres, les quals podran ser adquirides pels interessats d'acord amb les tarifes vigents, sempre que existeixi espai que possibiliti la nova construcció o transformació d'altre tipus de sepultura.
7. Els columbaris i parcel·les per a cendres es regiran per la normativa general, corresponent al dret funerari.

#### **Article 48. Tarifes.**

Per la prestació del servei s'aplicaran les tarifes aprovades per l'Ajuntament.



#### **Article 49. Registre de cremacions.**

L'òrgan competent de l'Ajuntament o entitat a qui autoritzi portarà un registre on inscriurà totes les cremacions dutes a efecte, amb les dades de la persona cremada, data i hora de la realització del servei, i subsegüent situació de les cendres, amb indicació el lloc del cementiri on hagin estat inhumades o la circumstància d'haver estat traslladades a un altre cementiri, o lliurades a la família, havent de constar, en el darrer cas el rebut amb la firma de la persona autoritzada.

#### **Article 50. Arxiu d'expedients.**

Tots els expedients, en els quals figuraran les sol·licituds, certificacions, declaracions i restant diligències concernents a cada cremació, seran arxivats, ordenats numèricament i amb la inscripció del nom i cognoms de la persona a la qual es refereixen.

### **DISPOSICIONS ADICIONALS**

Primera.- En les matèries no previstes expressament en aquest Reglament s'estarà al que regula el Reglament de Policia Sanitària Mortuòria, i la resta de normativa estatal i autonòmica que sigui d'aplicació. La legislació civil serà d'aplicació supletòria.

Segona.- Els preceptes d'aquesta ordenança que, per raons sistemàtiques, reproduïx aspectes de la legislació estatal i autonòmica, i aquells en què es facin remissions a preceptes d'aquesta, s'entendrà que són automàticament modificats i/o substituïts, amb el mateix sentit i abast en el moment en què es produeixi la modificació dels preceptes legals i reglamentaris.

### **DISPOSICIÓ TRANSITÒRIA**

Primera.- El títols de propietat del dret funerari del cementiri catòlic i del Cementiri Municipal de Mataró atorgats amb anterioritat a la vigència del present reglament subsisteixen vàlidament i seran respectats, sense perjudici de que els siguin d'aplicació les noves previsions relatives a la transmissió i extinció de títols funeraris.

Segona.- Els títols de concessió regular atorgats en el cementiri del Torrent de les Valls s'entendran finalitzats en el termini de 99 anys a comptar des de la data d'expedició del títol. Les successives transmissions restaran el temps fins el compliment d'aquest termini de 99 anys. També li serà d'aplicació aquest reglament en quan a la seva transmissió i extinció.





### **DISPOSICIÓ DEROGATÒRIA**

A l'entrada en vigor d'aquest reglament quedaran derogats el Reglament del Cementiri Municipal de la Ciutat de Mataró de 1983 i el Reglament del Cementiri Municipal del Torrent de les Valls, de 1.993.

### **DISPOSICIÓ FINAL**

El present reglament entrarà en vigor un cop sigui publicat completament el seu text en el Butlletí Oficial de la Província, i hagi transcorregut el termini de quinze dies hàbils previst a l'article 65.2 de la Llei 7/1985, Reguladora de les Bases del Règim Local.

### **ANNEXES**

- Característiques constructives i ornamentals.
- Títol:
  1. Títol de concessió permanent de dret funerari atorgat a l'entrada en vigor d'aquest reglament.
  2. Títol de concessió provisional de dret funerari atorgat a l'entrada en vigor d'aquest reglament.



## CARACTERÍSTIQUES CONSTRUCTIVES I ORNAMENTALS

### **Cementiri del Torrent de les Valls**

- 1.- Les làpides s'ajustaran als 3 tipus (A, B i C) que es reproduïxen en aquest annex i que es corresponen a les diferents situacions possibles segons el tipus de barra construïda. Als efectes de dimensions caldrà la verificació prèvia i en el cas del tipus A cal preveure que la làpida tapi la meitat del pilar lateral o be, en cas de ser extrem, la totalitat del mateix.
- 2.- Totes les làpides hauran de ser de marbre blanc Carrara de 2 cm de gruix podent ser de 3 cm quan sigui necessari per incloure algun tipus de relleu. Caldrà preveure els galces per a la seva adaptació com si fossin de 2 cm.
- 3.- No s'autoritzaran vidrieres ni marbres laterals.
- 4.- Es prohibeix encalar o pintar cap part del granet artificial dels nínxols ni de l'obra.
- 5.- En qualsevol cas l'únic autoritzat per a la instal·lació d'elements permanents (làpides) és el servei municipal competent previ pagament de les taxes corresponents per a cada actuació.

### **Cementiri de Caputxins**

- 1.- A les zones rehabilitades en que s'hagi col·locat el nou tipus de boca de nínxol adjuntat en aquest annex, solament s'admetrà el tipus de vidriera d'acer matisat enretirat 2,5 cm. No s'admetran gerros de flors a l'exterior ni cap tipus de complement lateral o inferior. Les flors solament podran anar a l'interior de la vidriera.
- 2.- A les zones no rehabilitades es mantindrà l'actual sistema.
- 3.- En qualsevol cas l'únic autoritzat per a la instal·lació d'elements permanents (làpides, vidrieres) i modificar les boques és el servei municipal competent previ pagament de les taxes corresponents per a cada actuació.

### **Normes comunes**

- 1.- Els casos no previstos els resoldrà el servei municipal competent.
- 2.- L'incompliment de qualsevol dels punts anteriors serà sancionat amb la retirada del que correspongui, reposició a l'esta original i pagament de les despeses originades, essent responsable el titular del dret funerari.



## Cementiri de les Valls

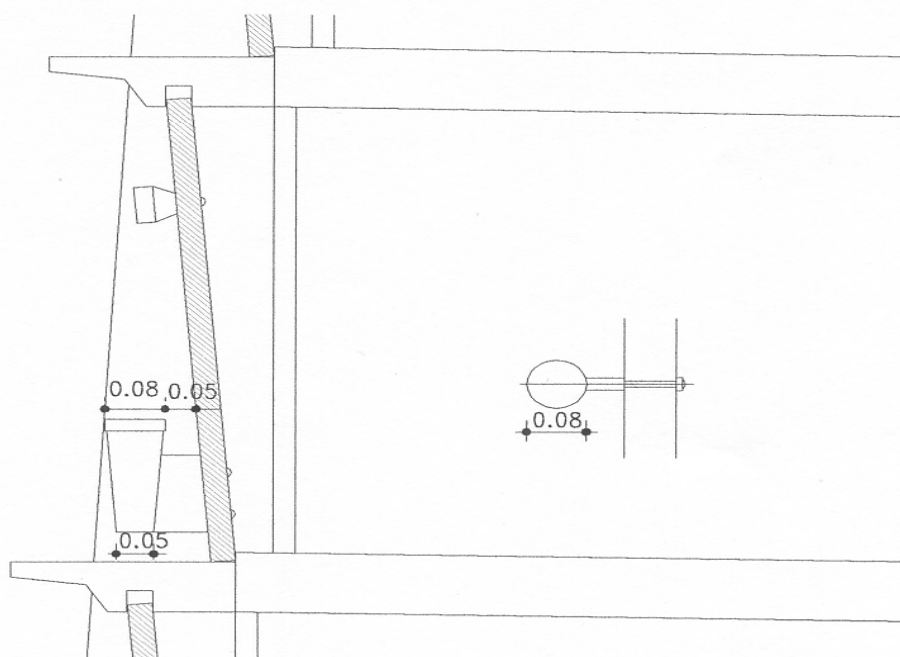
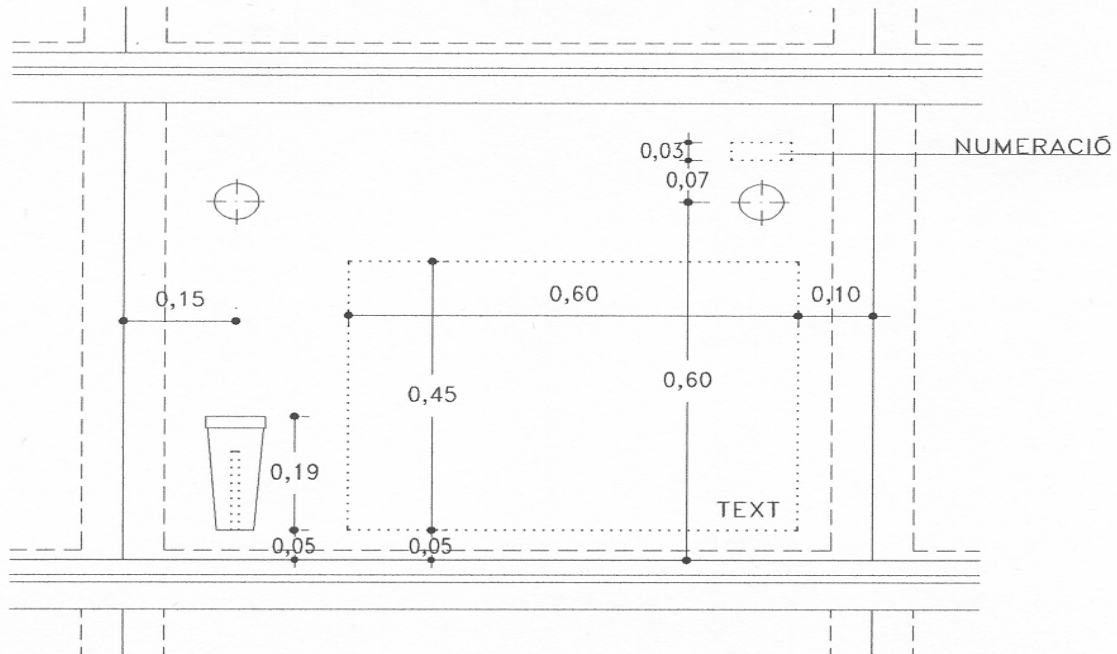

LÀPIDA TIPUS

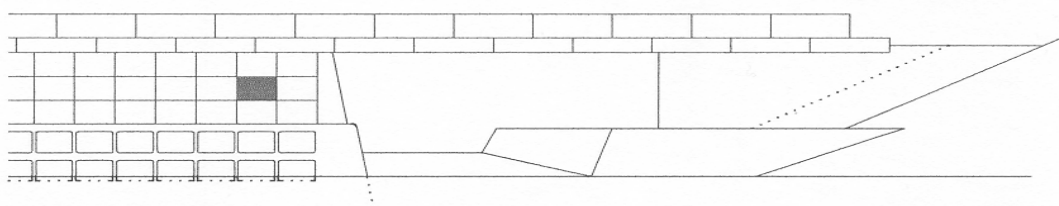



## Cementiri de les Valls

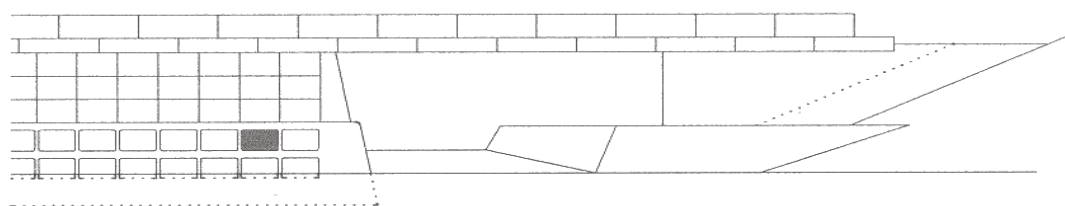
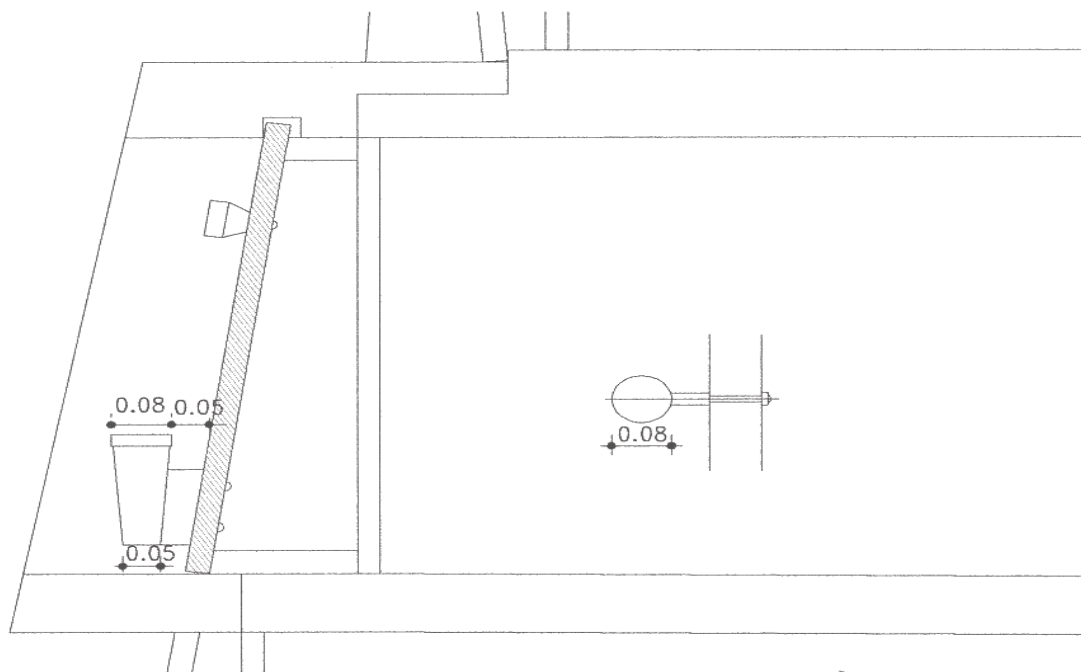
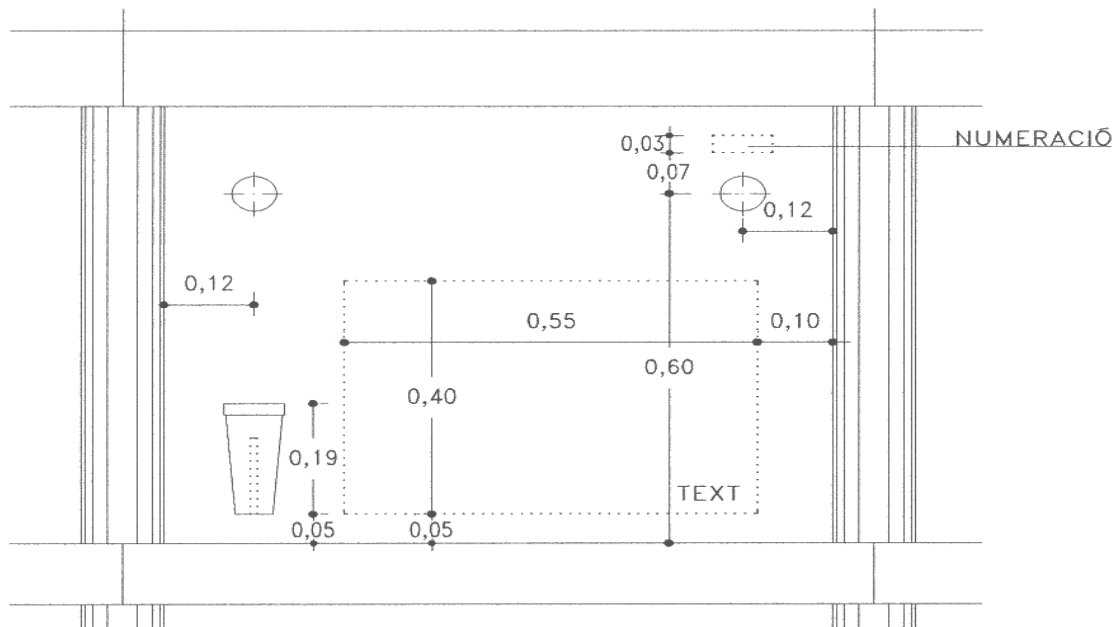



## Cementiri de les Valls

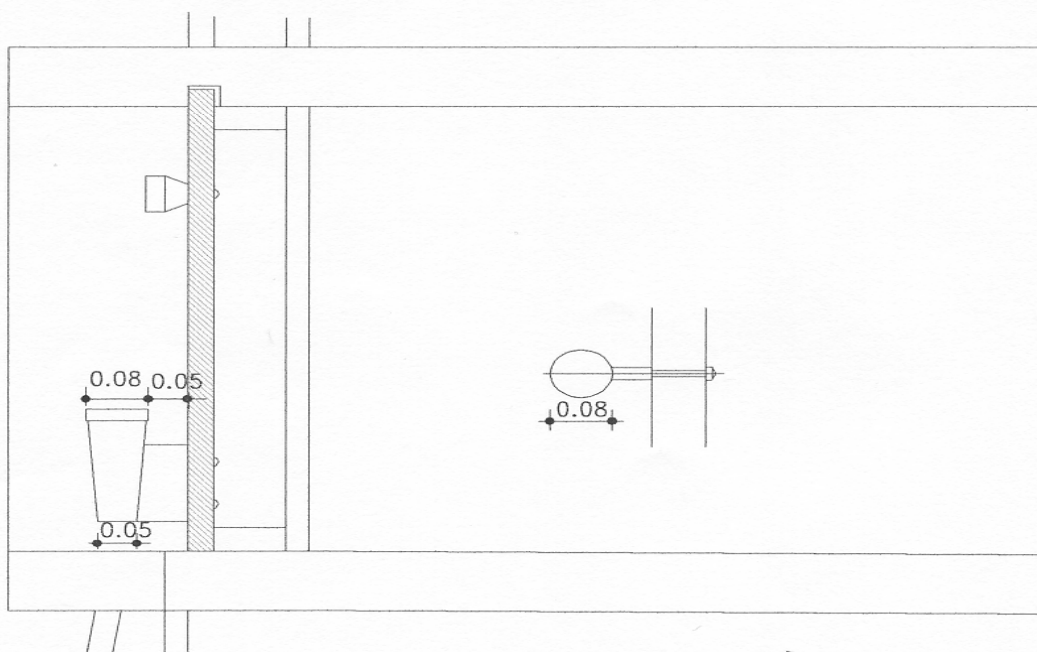
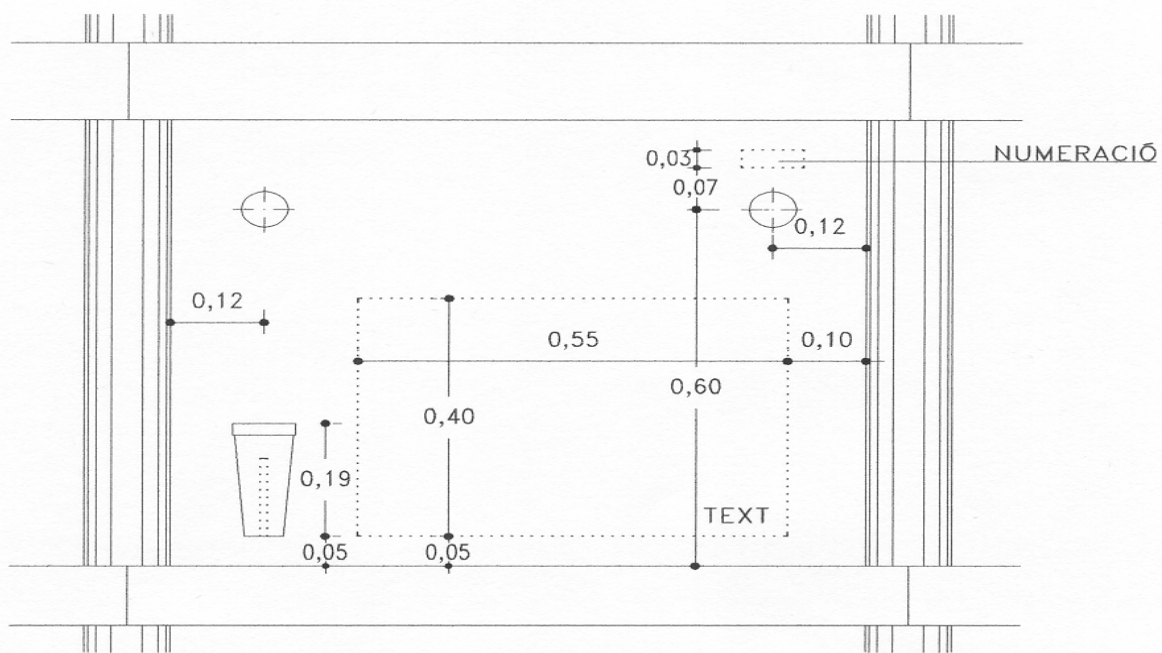

LÀPIDA TIPUS

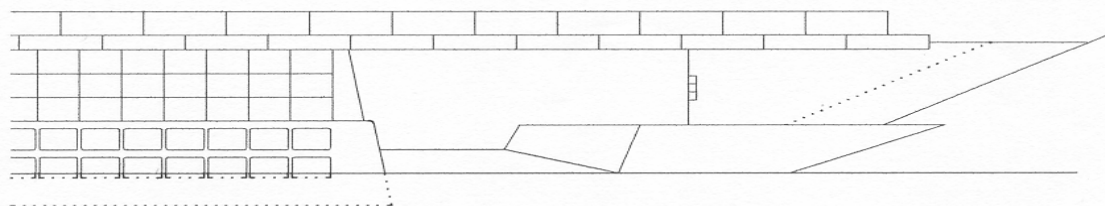



## Cementiri dels Caputxins

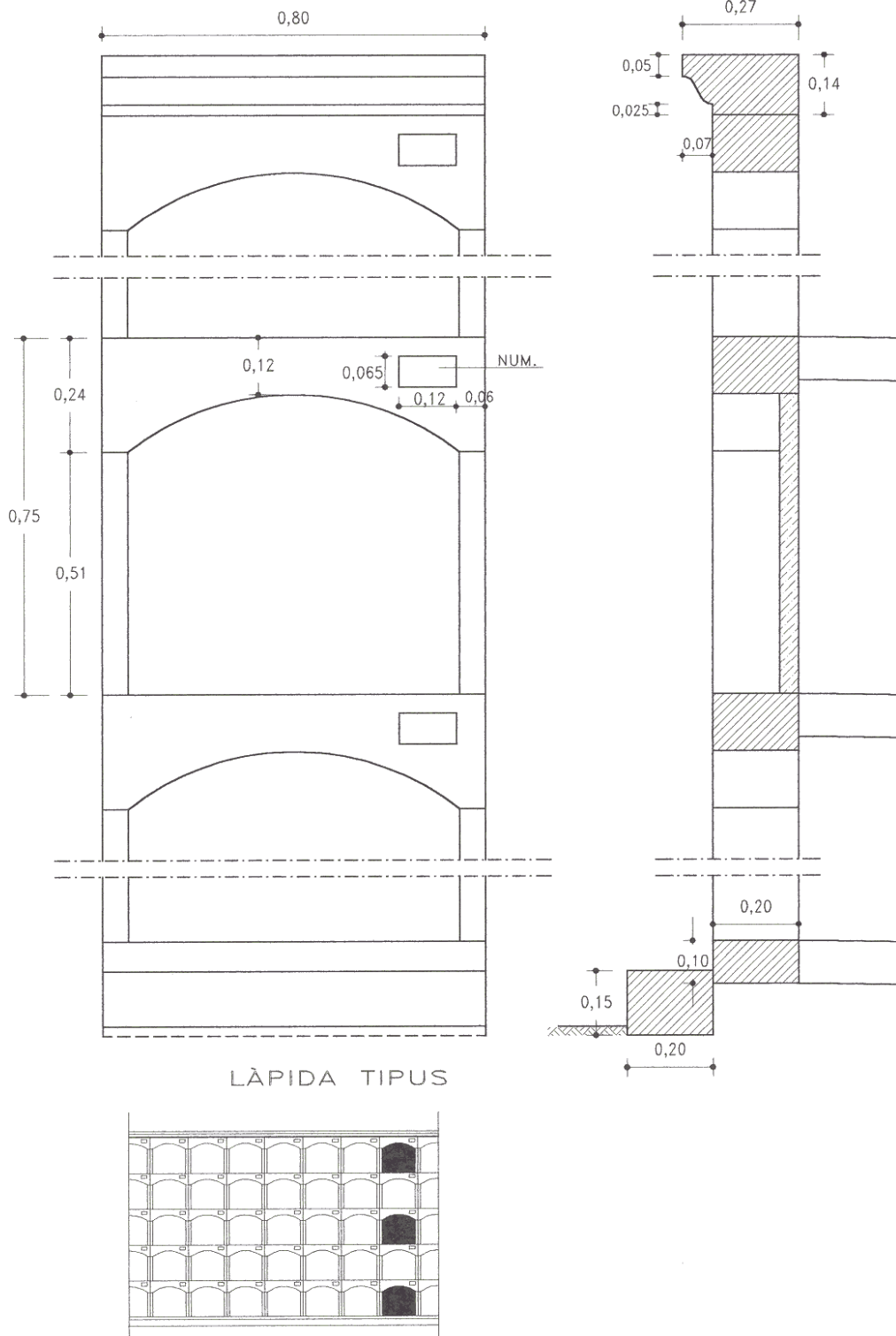

LÀPIDA TIPUS



### Nínxols Secció 9 Columbaris

1. Les lapides s'ajustaran a un tipus nou que es reproduïxen en aquest annex i que es corresponen a la diferència entre la resta de construccions en el recinte del Torrent de les Valls. Als efectes de dimensions caldrà la verificació prèvia i en tot cas cal preveure que la làpida agafi les dimensions de meitat a meitat del brancal i l'alçada idònia perquè quedi amagada sota el galze de construcció.
2. Totes les làpides hauran de ser de marbre blanc Carrara de 2 cm. de gruix podent ser de 3 cm. quan sigui necessari per incloure algun tipus de relleu. Caldrà preveure els galzes per la seva adaptació com si fossin de 2 cm.
3. No es autoritzarà vidrieres ni marbres laterals però si un ampit de les mateixes característiques que la làpida i sense sortir del voladís de la construcció.
4. Es prohibeix encalar o pintar cap part del granit artificial dels nínxols ni de obra.
5. En qualsevol cas l'únic autoritzat per a la instal·lació dels elements permanents (làpides o marbres ampits) és el servei municipal competent, previ pagament de les taxes corresponents per a cada actuació.
6. La taxa de col·locació dels accessoris ornamentals serà la mateixa que el actual però reduint el import a la meitat, segons la proporció i treball a executar.
7. Com a variació i només exclusivitat per el sector de columbaris es crea unes limitacions i acabats bàsics. per els ornaments funeraris. Donat la poca disponibilitat de zona de treball i per la zona especial del lloc i espai on hi son tots els columbaris.
  - Dimensions de acabats, respectant els espais sense treball, segons croquis.
  - Totes les plaques aniran amb numeració gravada en color negre i pom d'acer inoxidable de 4 cm.
  - Totes les inscripcions seran gravades pintades de color or o sense pintar.
  - Es suprimeixen els aplacats de qualsevol tipus i gerros per flors.



Detall de distribució de accessoris per les làpides de Columbaris:

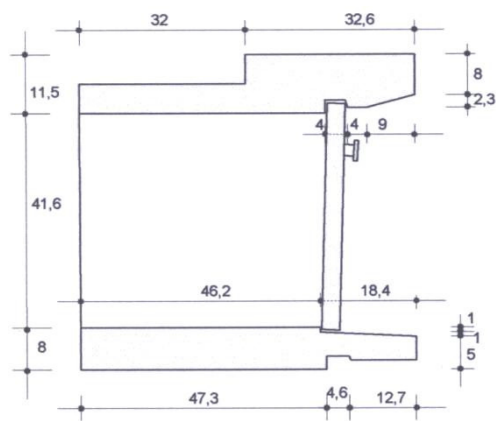

SECCIÓ COLUMBARI

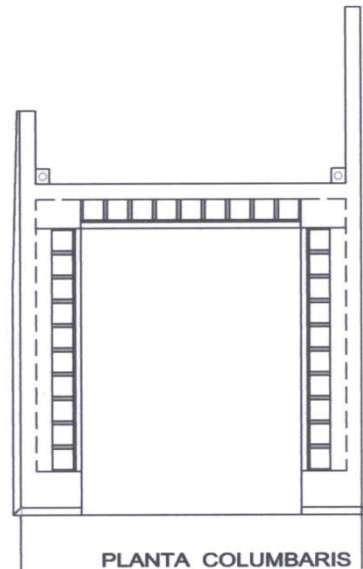

PLANTA COLUMBARI

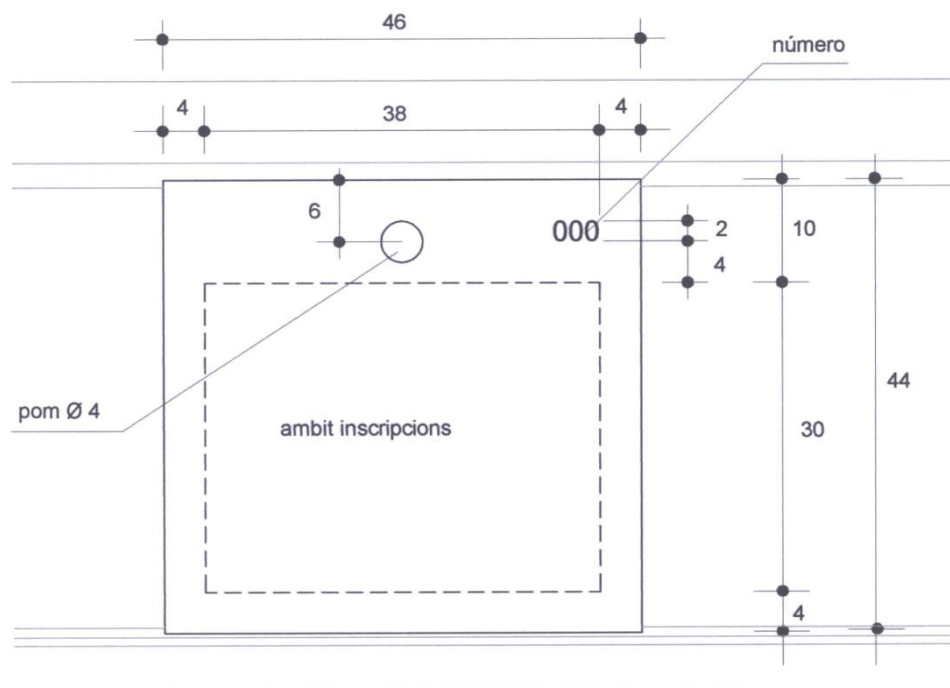

FAÇANA COLUMBARI





## Cementiri dels Caputxins

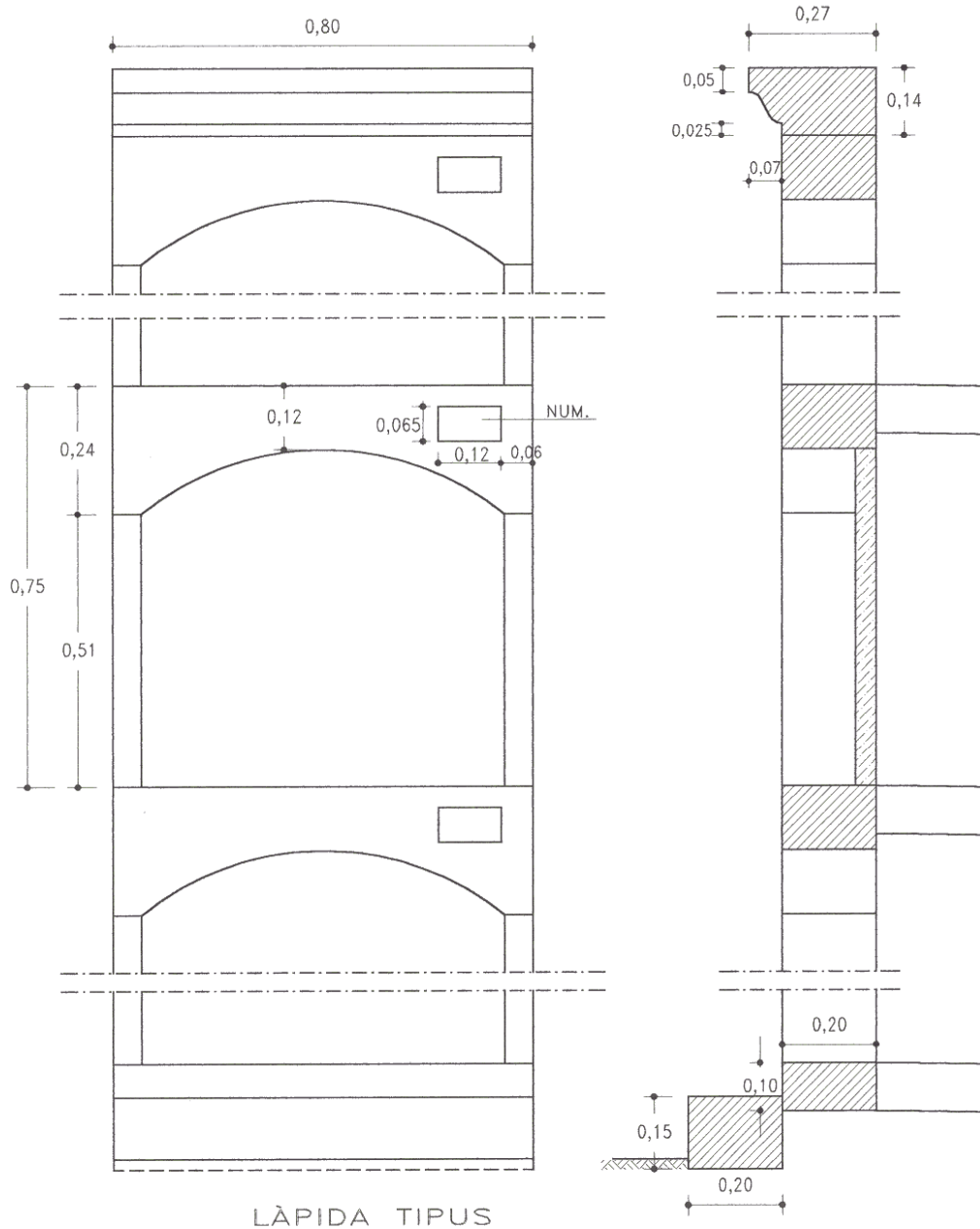

LÀPIDA TIPUS

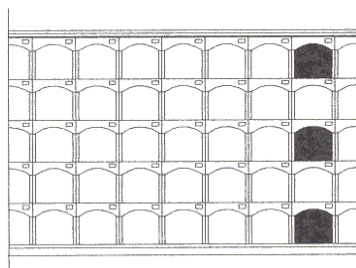



## TITOL DE DRET FUNERARI

### TITOL DE CONCESSIÓ PERMANENT DE DRET FUNERARI

S'ATORGA UNA CONCESSIÓ PERMANENT DE DRET FUNERARI A FAVOR DE (nom, cognom, adreça i numero de DNI, passaport o NIE del titular del dret):\_\_\_\_\_

- PEL TERMINI DE \_\_\_\_\_ ANYS:
  1. DATA D'INICI: dd/mm/aa
  2. DATA FINALITZACIÓ: dd/mm/aa
  3. TEMPS QUE RESTA PER LA SEVA EXTINCIÓ:
  
- PRORROGADA PER UN TERMINI DE: \_\_\_\_\_ ANYS
  1. DATA D'INICI: dd/mm/aa
  2. DATA FINALITZACIÓ: dd/mm/aa

SOBRE LA SEGÜENT SEPULTURA (nínxol, tomba, ossera, panteó o mausoleu):\_\_\_\_\_

AMB ELS SEGÜENTS DRETS ECONÒMICS SATISFETS:\_\_\_\_\_

#### TRANSMISSIONS:

##### A) BENEFICIARI:

Designació (nom, cognoms, adreça i numero de DNI, passaport o NIE)\_\_\_\_\_

Data de la designació:\_\_\_\_\_

Relació de parentiu:\_\_\_\_\_

Data revocació:\_\_\_\_\_

##### B) USUFRUCTUARI

(nom, cognoms, adreça i numero de DNI, passaport o NIE)\_\_\_\_\_



Data de la designació: \_\_\_\_\_

Relació de parentiu: \_\_\_\_\_

Data revocació: \_\_\_\_\_

#### INHUMACIONS:

Nom i cognoms del difunt i data de les operacions

#### EXHUMACIONS

Nom i cognoms del difunt i data de les operacions

#### TRASLLATS

Nom i cognoms de difunt i data de les operacions

Data del títol \_\_\_\_\_

AJUNTAMENT DE MATARÓ

TITULAR DEL DRET FUNERARI



## TITOL DE DRET FUNERARI

### TITOL DE CONCESSIÓ PROVISIONAL DE DRET FUNERARI

S'ATORGA UNA CONCESSIÓ PROVISIONAL DE DRET FUNERARI A FAVOR DE  
(nom, cognom, adreça i numero de DNI, passaport o NIE del titular del  
dret):\_\_\_\_\_

- PEL TERMINI DE\_\_\_\_\_ ANYS:
  4. DATA D'INICI: dd/mm/aa
  5. DATA FINALITZACIÓ: dd/mm/aa
  6. TEMPS QUE RESTA PER LA SEVA EXTINCIÓ:
  
- PRORROGADA PER UN TERMINI DE:\_\_\_\_ ANYS
  3. DATA D'INICI: dd/mm/aa
  4. DATA FINALITZACIÓ: dd/mm/aa

SOBRE LA SEGÜENT SEPULTURA (nínxol, tomba, ossera, panteó o mausoleu):\_\_\_\_\_

AMB ELS SEGÜENTS DRETS ECONÒMICS SATISFETS:\_\_\_\_\_

#### INHUMACIONS:

Nom i cognoms del difunt i data de les operacions

#### EXHUMACIONS

Nom i cognoms del difunt i data de les operacions

#### TRASLLATS

Nom i cognoms del difunt i data de les operacions

Data del títol\_\_\_\_\_

AJUNTAMENT DE MATARÓ

TITULAR DEL DRET FUNERARI